

# SOVEREIGN ELITE DUO

Fait pour



l'Europe

**COFFRE-FORT**

**Classe I**

Si vous cherchez un coffre-fort capable de répondre à **trois exigences** soit :

1. Protection élevée contre l'**effraction**
2. **Poids** léger pour un coffre-fort
3. Protection **feu**.

Le **Sovereign Elite Duo** est alors sans conteste le produit le mieux adapté.



## **COFFRE-FORT de nouvelle génération**

Classe 1 - Norme Européenne EN 1143-1

**Label ECB.S**

Valeur assurable 25 000 €

Homologation ignifuge

Norme européenne EN1047-1

**SP NT FIRE 017 - 60P**

Résistance 60 minutes papier à 1090°C



ISO 9001 & ISO 14001



Testé au feu  
SP NT Fire 017  
1 heure papier

## **Le coffre-fort SOVEREIGN ELITE DUO**

*Haute résistance à l'effraction, légèreté et protection feu*

# **Chubb safes**

"Chubb" appartient à Chubb plc et est une marque déposée employée conformément à la licence

# CARACTÉRISTIQUES

## Une double Sécurité : effraction et feu

Le coffre-fort Chubb safes **Sovereign Elite Duo** est conçu pour répondre aux exigences des normes **ECB.S C01 (effraction)** et **SP NT fire 017 (feu)**.



**The European Certification Board Security Systems**  
**ECB•S /Norme ECB.S C01 (EN 1143-1)**  
[www.ecb-s.com](http://www.ecb-s.com)

Le label ECB-S C01, délivré par l'ECB-S (European Certification Board Security Systems), atteste que le produit est conforme à la norme européenne 1143-1.

Les tests sont effectués dans les laboratoires les plus expérimentés : CNPP (France), VdS (Allemagne), etc...



1. Norme Européenne - cahier des charges du test
2. Numéro de série donné par l'ECB.S identifiant le fabricant et limitant la fraude.
3. Niveau de sécurité, classe

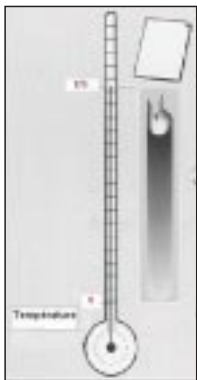

**LE PAPIER SE DESHYDRATE A 144°C ET BRULE A 177°C.**

Sachant qu'en l'espace de 5 mns, les températures atteintes seront supérieures à 500°C lors d'un incendie ! ...

Pensez également à protéger les documents vitaux pour votre entreprise.



**SP Swedish National Testing**  
**NT Fire 017**  
[www.sp.se](http://www.sp.se)



Le **Sovereign Elite Duo** protège vos documents du feu selon la norme NT FIRE 017 – 60 minutes papier.

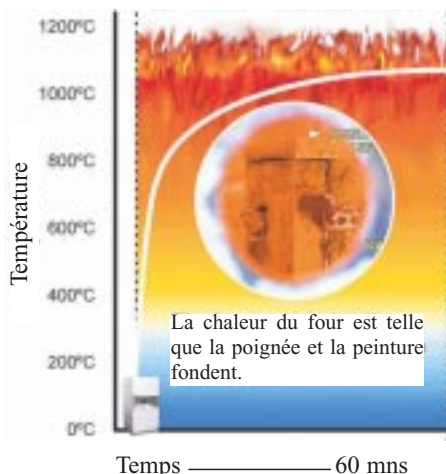

Le coffre est placé dans un four à 1090°C pendant une heure. La température à l'intérieur du coffre ne doit pas dépasser 150°C pendant toute la durée du test.



# GAMME SOVEREIGN ELITE DUO ECB.S + NT FIRE CLASSE I

## CARACTERISTIQUES - Dimensions/Volumes/Poids

Modèle	Dimensions Extérieures (mm)			Dimensions Intérieures (mm)			Volume Intérieur	Poids (kg)	Profondeur avec porte ouverte à 90°	Protection Feu	Valeur Assurable
	Haut.(A)	Larg. (B)	Prof. (C)	Haut.	Larg. (D)	Prof. (E)					
<b>Classe 1</b>											
Taille 1	628	528	603	460	360	363	60	196	1077	60 mns	25 000 €
Taille 2	718	668	663	550	500	423	116	276	1277	60 mns	25 000 €
Taille 3	1018	668	663	850	500	423	180	348	1277	60 mns	25 000 €
Taille 4	1208	668	773	1040	500	533	277	463	1387	60 mns	25 000 €
Taille 5	1468	668	773	1300	500	533	346	550	1387	60 mns	25 000 €
Taille 6	1796	903	663	1628	735	423	506	668	1510	60 mns	25 000 €

Dépassement de la poignée = 63 mm. Profondeur des charnières non inclus dans ces mesures.

Dimensions intérieures entre crémaillères = - 20 mm

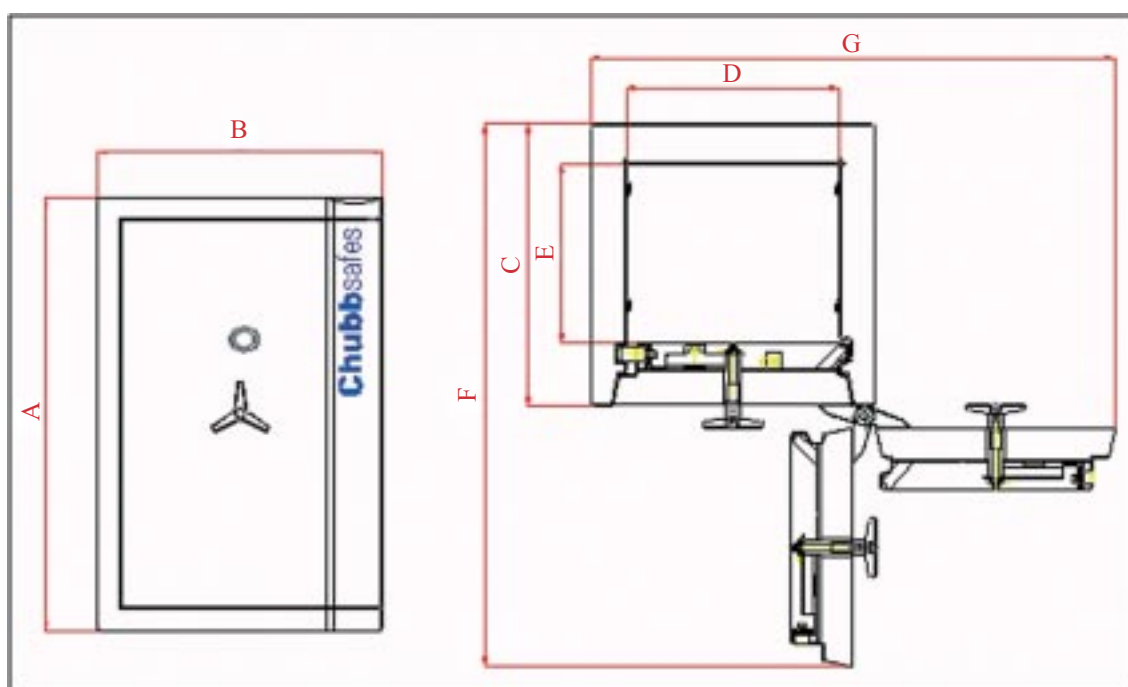

Poignée  
Dépassement 63 mm

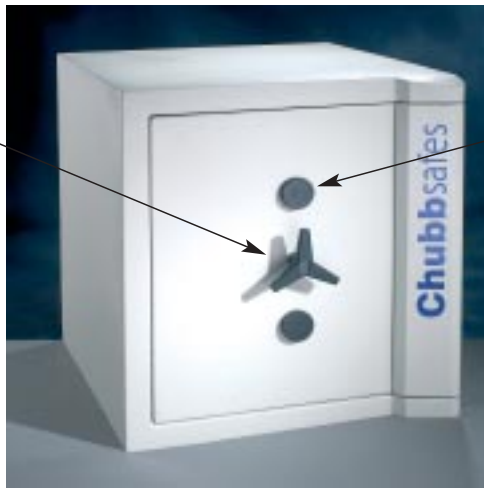

**1 serrure à clé  
double panneton**  
- A2p niveau A  
- VdS classe 1  
- EN 1300 classe A



### Les coffres-forts Sovereign Elite Duo sont équipés d'origine de :

- **Fermeture de série** : 1 serrure à clé double panneton A2p en position haute
- Préparation pour recevoir un second système de fermeture en position basse (serrure ou combinaison en option)
- Préparation pour 1 fixation au sol
- 1 étagère fixe pour la taille 1 et 2 étagères fixes de la taille 2 à la taille 6

### Les coffres-forts Sovereign Elite Duo ont été conçus pour recevoir divers équipements en option :

- Combinaison 3 disques (1 million de combinaisons) ou 2<sup>ème</sup> serrure à clé
- Combinaison électronique ou Serrure Horaire/Retardateur à l'ouverture
- Tiroir intérieur avec fermeture à clé pour les tailles 2 et 3

La finition du coffre-fort est en gris clair RAL 9002 s'intégrant à tout environnement actuel.

Les coffres-forts **SOVEREIGN ELITE DUO** sont fabriqués dans une usine certifiée ISO 9001 (norme de qualité) et ISO 14001 (norme environnementale).

Distribué par :  
"Agent Conseil Chubb Safes"

# Chubb safes